



# PO SLEDEH LJUDSKEGA PLESA NA BLOKAH

BRUNO RAVNIKAR

Bilo je leta 1990, ko je tajnica takratne Zveze kulturnih organizacij v Cerknici Jožica Mlinar, sedanja vodja Območne izpostave JSKD v Cerknici, izrazila zamisel pobrsati po Bloški planoti in okolici po morebitnih ostankih ljudskega plesa, za katerega je veljalo mnenje, da je sčasoma šel v pozabo. Akcija naj bi potekala vzporedno z raziskavo oblačilne dediščine dr. Marije Makarovič. V letih 1991 in 1992 sva obiskala informatorje, ki naj bi posredovali podatke o oblačilni kulturi kot tudi plesih. Vprašljivo je, koliko bi nam uspelo, če nam ne bi stala vseskozi ob strani gospa Mlinar, zato se ji moram za pomoč pri iskanju ustreznih informatorjev uvodoma iskreno zahvaliti. Proti pričakovanju se je nabralo kar nekaj gradiva, ki naj bi ga ZKO objavil, vendar ni bilo popolnoma jasno v kakšni obliki. Zato je nabrano gradivo ležalo kar preveč časa neobdelano in čakalo na pravi trenutek. Kot se spodobi, se ljudski ples družijo z ustrežno glasbo za spremljavo. Pri svoji raziskavi nismo imeli vedno srečne roke najti določenemu plesu ustrežno spremljavo in obratno. Kljub temu menim, da je vredno objaviti tudi takšne primere, ker so lahko celo poučni.

Štajriš velja tudi na Blokah in v okolici za najbolj znan in razširjen ples. Imeli smo srečo, da smo že uvodoma naleteli na godca Šuštaršiča<sup>1</sup>, ki ni znal samo zaigrati ustrezne viže na diatonično harmoniko, ampak je ples tudi natančno demonstriral. Melodija je dvodelna, ples pa je sestavljen iz štirih plesnih figur. Plesalca stojita vštric, roke so prekrižane spredaj, in plešeta v A najprej naprej po krogu v levo, se obrneta in vrneta po krogu v desno. V B se plesalka vrtila pod plesalčevo desnico v desno, v C se vrtila plesalec pod plesalkino desnico v levo, v D se vrtita oba okrog svojih osi in v E si stojita nasproti in ob bočnih valčkovih koraki zamahujeta s sprijetimi rokami

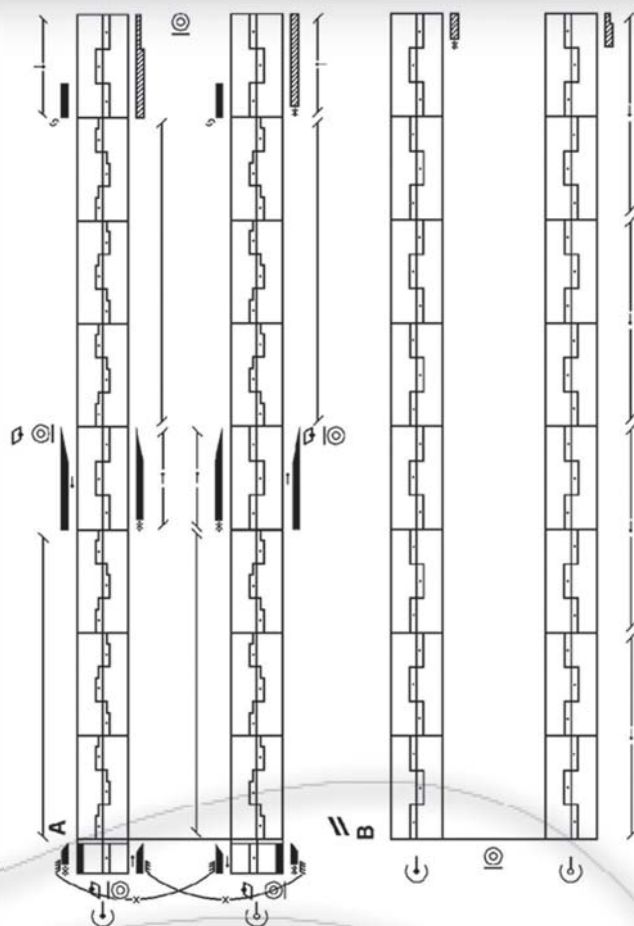

## Štajriš



Drugačno obliko štajriša je pokazala gospa Antončič<sup>2</sup>. Sestavljen je iz treh delov, od katerih se od zgorjnjega razlikuje le prvi del. Tudi tukaj stojita plesalca vštric, vendar se držita za zadaj prekrižane roke. V prvih štirih taktih napravita dva parna obrata v desno in v drugih štirih dva parna obrata v levo. Drugi in tretji del sta enaka kot figuri B in C v prejšnji varianti. Posebne melodije ni poznala, a je uporabna tudi Šuštaršičeva viža.

Gospa Baraga<sup>3</sup> se med drugimi plesi spominja štajriša, a ga sama ni plesala, ker je bil zanjo pretežak. Enako se spominja štajriša Franciška Šumrada<sup>4</sup>, a ga ne zna več pokazati. Albina Voljč<sup>5</sup> je prvič plesala štajriš pri 15 letih na deklščini ob spremljavi ustnih orglic, medtem ko ga je Karolina Rok<sup>6</sup> pri 17 letih ob spremljavi diatonične harmonike. Obe se spominjata tudi drugih plesov.

1 Mirko Šuštaršič, po domače Gričar (1922), Žerovnica.  
 2 Franciška Antončič (1907), Vrh pri Podgori (Lož).  
 3 Terezija Baraga (1912), Vrh pri Podgori (Lož).  
 4 Franciška Šumrada (1922), Babna Polica.  
 5 Albina Voljč (1906), Štari trg pri Ložu.  
 6 Karolina Rok (1899), Žerovnica.

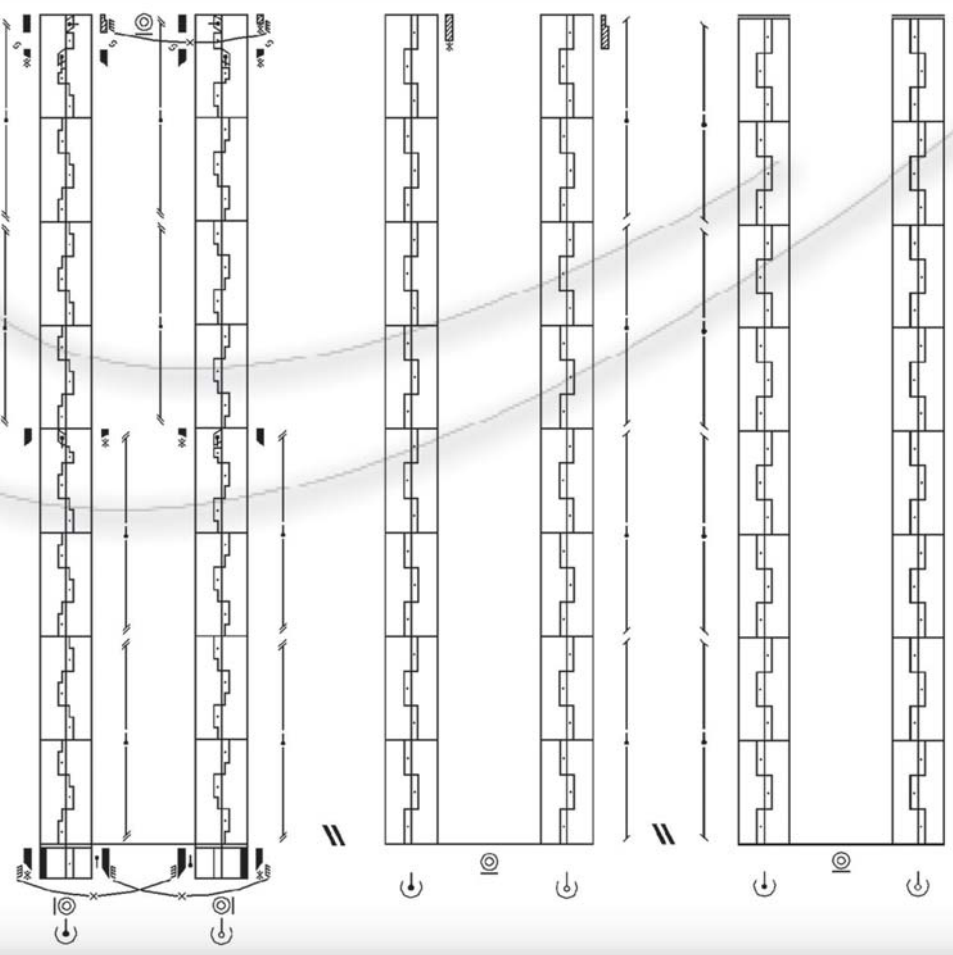
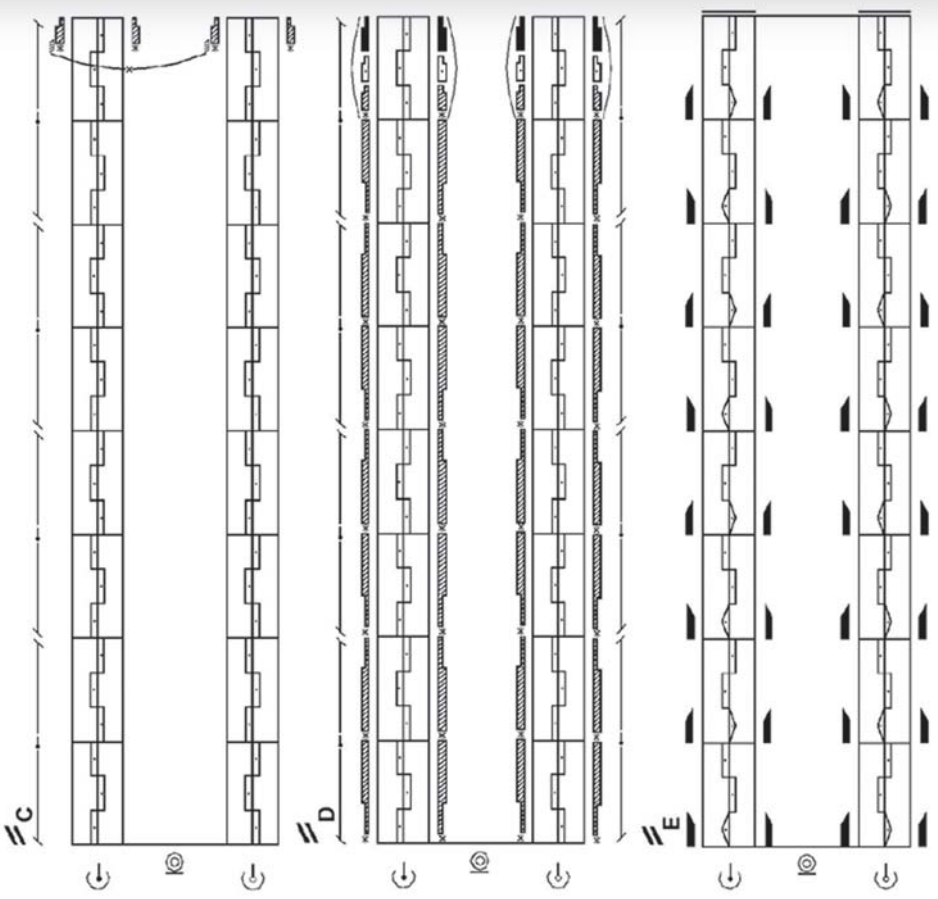
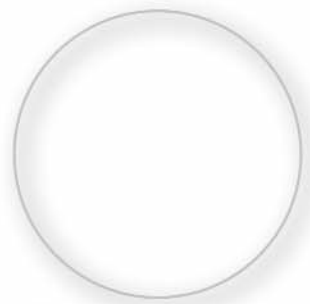

Zibnšrit je po pogostosti drugi najbolj razširjen ples na Blokah. Najbolj popolno ga je opisal Šega<sup>7</sup>, ki je tudi sicer poznal precej plesov. Povedal je, da je tod med vojno delovala folklorna skupina, ki jo je vodil kulturnik notranjskega odreda Franc Nosan, po domače Lisjak, ki je bil sicer iz Sodražice ali Ribnice. Plesala je tudi učiteljica Jelka Kutin, ki je bila potem ravnateljica osnovne šole v Savskem naselju. Ko smo jo pozneje o tem povpraševali, je navedbe sicer potrdila, a je z obžalovanjem priznala, da se plesov več ne spominja.

Šuštaršič je zaigral znano vižo  
Lužar<sup>8</sup> se spominja tudi teksta

*Hruške, čiešpe, jabuka,  
Meta ima Jakoba.*

Pravi, da so kar precej plesali, čeprav jim je župnik Viktor Švigelj plesanje prepovedal.

Frančiška Šumrada trdi, da so ta ples imenovali *ajn, cvaj, draj* in niso ob njem nikdar peli. Šega je pokazal znano varianto zibnšrita s poskoki med parnim obratom v tretjem delu:

Posebno varianto zibnšrita so pokazale gospe Oblak<sup>9</sup>, Debevc<sup>10</sup> in Urbas<sup>11</sup>, z bočnimi poskoki pri obratu v tretjem delu – kot pri plesu galop. Zapele so tudi pripadajočo pesem:

*Ajn, cvaj, draj, fir, finf, zeks, zim,  
Skunčna Katra je šla u Rim.  
Ajn, cvaj, draj; ajn, cvaj, draj,  
Skunčne Katre nej nazaj.*

Frančiška Antončič je povedala nekoliko drugačno besedilo:

*Hruške, čiešpe, jabuka,  
ti buoš z mano pliesat šla.  
Danes ne, jutri ne,  
pa pojutrišnjem tud ne!*

Enako besedilo je potrdil Jakopin<sup>12</sup>, ki je opisal še drugo varianto štajriša z zadaj prekrizanimi rokami. Mazij<sup>13</sup> se spominja, da so ob zibnšritu peli:

*Izak, Jakob, Abraham,  
krali jajca raubarjam.*

Nasprotno je trdil Steržaj<sup>14</sup>, da pri zibnšritu ni bilo nikdar petja. Pod okriljem orlov so imeli v Rakeku folklorno skupino, pri kateri je njegov oče igral harmoniko. V skupini so bili v glavnem železničarji in njihove žene.

- 7 Stane Šega (1918), Grahovo.
- 8 Jakob Lužar (1910), Velike Bloke.
- 9 Antonija Oblak (1919), Ivanje selo.
- 10 Frančiška Debevc (1926), Ivanje selo.
- 11 Rezka Urbas (1916), Ivanje selo.
- 12 Jože Jakopin (1928), Velike Bloke.
- 13 Alojz Mazij (1909), Velike Bloke.
- 14 Janez Steržaj (1926), Rakek.

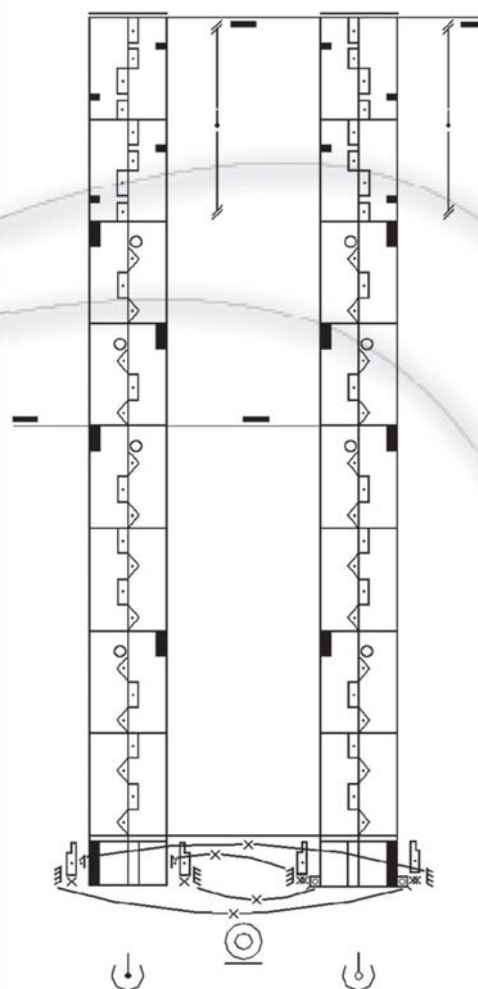

## Zibnšrit



Čotež (cotež, čotiš) po imenu pozna mnogo informatorjev, vendar si niso enotni o samem plesu. Večina trdi, da gre za navadno polko. Gospe Oblak, Debevc in Urbas dodajajo, da gre za dvokoračno potreseno polko, kjer plesalec pri spremembi smeri parne vrtenice udari z noge enkrat ob tla.

Čotiš

♩ = 96

Na melodijo so plesali takole:

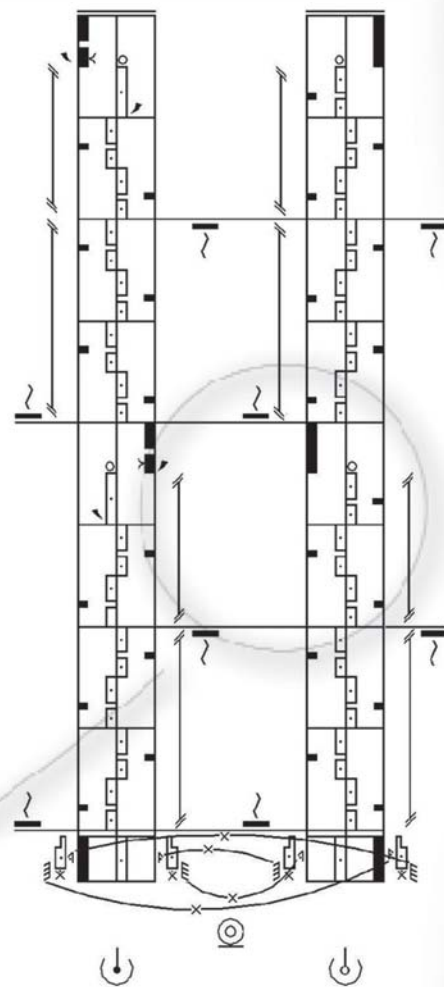

Zanimivo je, da mnogo informatorjev enako opisuje tudi ples ajnc, vendar s to razliko, da gre lahko za dvokoračno potreseno ali tudi trokoračno polko, ki jo plešejo v drugem delu različnih figuralnih plesov. Takšen primer predstavlja šuštarški ples, kjer v prvem delu plesalca klečita na levem kolenu in z rokami vlečeta narazen, v drugem pa plešeta ajnc polko. Šuštaršič nam je posredoval dve varianti šuštarškega plesa. Zanimiva in redka je druga varianta, kjer plesalca plešeta v drugem delu valček in ne navadne ajnc polke.

Šuštar polka 1

♩ = 88

Šuštar polka 2

♩ = 112

## Gradivo

Plesa na pošlop se spominja mnogo informatorjev, čeprav gre le za varianto razširjenega šotiša. Za glasbeno spremljavo nam je uspelo zabeležiti dve varianti:

### Na pošlop 1



in

### Na pošlop 2



Natančno ga je opredelil Šega. V prvem delu plosk zadaj, plosk spredaj in trije vzajemni ploski. Sledi v dveh korakih cel obrat in trije potrki z nogami na tla. To se še enkrat simetrično ponovi. V drugem delu plesalca plešeta ajnc polko (trokoračno polko). Podobno sta ples opisali gospe Baraga in Rok, vendar Mazij trdi, da za ples na pošlop ni še nikdar slišal. Opisani ples pozna pod imenom za potolč.

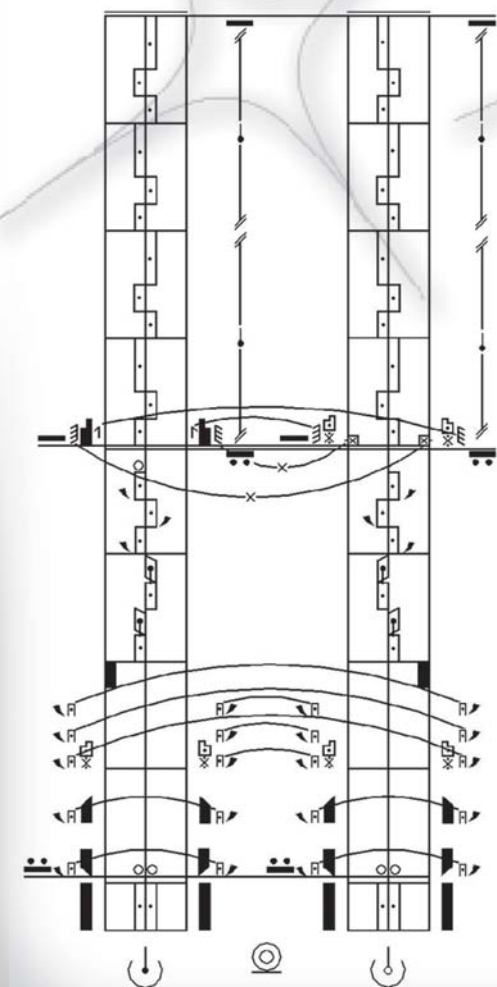

Mazolka (mazulka, mazulin) je bloška varianta mrzulina. Harmonikar Šuštaršič si najprej ni mogel priklicati v spomin ustrezne melodije, nato pa se je spomnil, da gre za znano pesem *Moj mož*. Pri demonstraciji plesa ni imel sreče, ker ni imel soplesalke. Zato je zapis nekoliko dvomljiv. Trdil je, da mora imeti plesalec močno iztegnjeno levo roko, enako svojo desnico tudi plesalka. To pa mu je pri zasukih povzročalo težave. Zaigral je spremljevalno melodijo.

Moj mož

$\text{♩} = 126$

The musical score consists of three staves. The first staff contains the melody, starting with a treble clef, a key signature of one flat (B-flat), and a 3/4 time signature. The tempo is marked as quarter note = 126. The second staff shows a harmonic accompaniment with chords and some moving lines. The third staff continues the accompaniment with a more active melodic line.

Technical diagrams of a harmonica reed plate. The left side shows two vertical views of the reed plate, with arrows indicating the direction of air flow (in and out) and the position of the reeds. The right side shows a more detailed view of the reed plate with various markings and arrows indicating the placement and movement of the reeds.

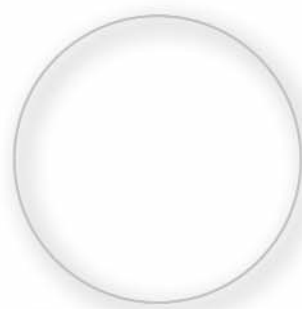

Rašpla je ples, ki so ga po Voljču<sup>15</sup> plesali šele po 2. svetovni vojni. Spominjata se ga tudi Jakopin in Šega, vendar je slednji trdil, da so rašplo plesali že leta 1936. Ples je demonstriral Šuštaršič in tudi zaigral ustrezno spremljevalno melodijo.

Rašpla

$\text{♩} = 126$

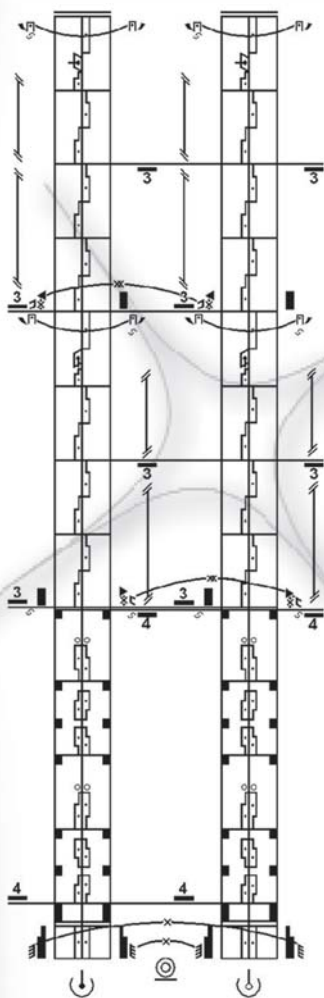

Abrahama so se spominjale gospe Oblak, Debevc in Urbas, vendar so trdile, da niso zraven nikdar pele. Isto je potrdila tudi Terezija Hribar<sup>16</sup>.

Špic polke se je spominjala Antončičeva in ples zanesljivo tudi demonstrirala. Sedmim udarcem z desno nogo sledi sedem udarcev z levo, nato trije požugi z desnim kazalcem in trije z levim. Končno plesalca ploskneti zadaj, spredaj in trikrat vzajemno. Druga polovica plesa se ponovi. Na naše presenečenje je informatorka izjavila, da se to pleše na melodijo zibšnrita.

Hribarjeva je k plesu dodala tudi péto besedilo:

*Le potouci na nogo,  
le potouci na roko,  
žugaš mi, žugaš mi,  
pa poljubčka ne dobiš!*

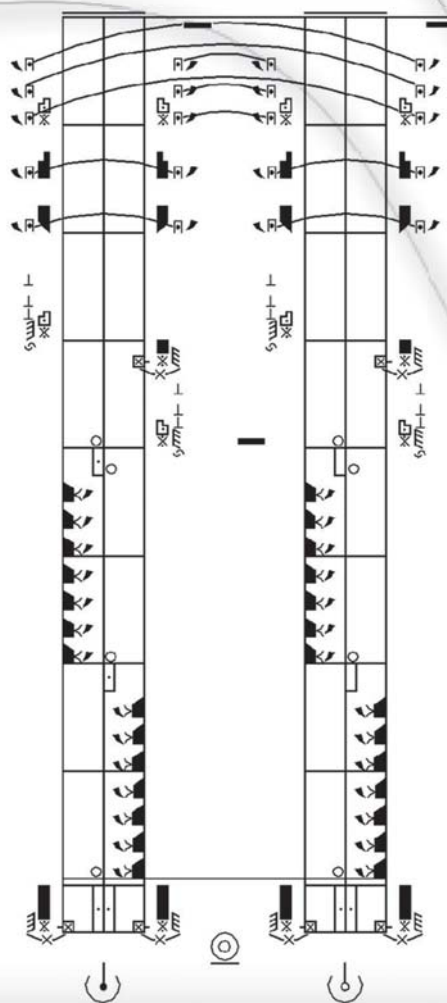

<sup>15</sup> Janez Voljč (1932), Stari trg pri Ložu.  
<sup>16</sup> Terezija Hribar (1899), Žerovnica.



Počepka je ples, katerega po Šegovi izjavi niso nikdar plesali odrasli, ampak le mladina. To je bila trikoračna polka v globokem počepu s parnimi obrati. Med plesom so se lahko tudi dvigali in spuščali, kar soplesalca ni smelo motiti. Šega je ples označil takole:

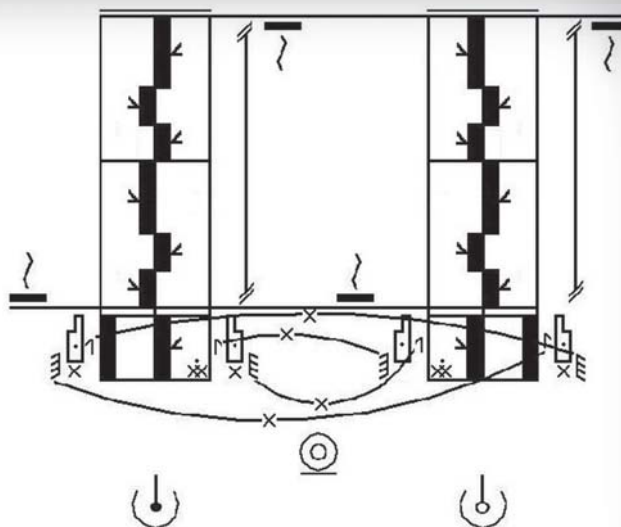

Povedal je, da so pastirji na paši tudi **figure delali**. To ni bil ples, ker so imeli le redko na razpolago ustne orglice za spremljavo, ampak zabavna igra. Če niso plesali, so prosto poskakovali, dokler ni določeni fant zažvižgal na prste. V tem trenutku se je moral vsak ustaviti kot okamenel in tako napraviti določeno figuro. Šele z naslednjim žvižgom so spet lahko nadaljevali gibanje – ples. Na paši so pogosto uporabljali **hodulje**, največkrat za hojo čez hudourniške potoke. Ponekod so jih imenovali tudi **palčke** ali **bergle**. Mazij je povedal, da še dandanes ponekod hodijo na kmečkem prazniku s hoduljami in z njimi celo tekmujejo. Na paši so pastirji poznali mnogo zanimivih iger, ki pa so z delitvijo gmajn leta 1909 šle v pozabo. Gospa Baraga je povedala, da so na hoduljah hodila tudi dekleta in tekmovala v spretnosti, pastirji – čredniki pa so bili večinoma stari in niso plesali. To je potrdila tudi gospa Antončič.

**Meniško** so omenjale gospe Oblak, Debevc in Urbas. V prvem delu sta se plesalca kleče ali stoje objemala na melodijo pesmi "Le kdo bo listje grabil", v drugem delu pa sta plesala ajnc polko na melodijo pesmi "Na klopci sva sedela". To so plesali na mitingih pri Majerju. Učila je Marija Flis, po domače Pavrova, na harmoniko pa je skupino spremljal Volbenk Demšar. Niso pozabile niti omeniti, da je Maks Pirnik ob svojem obisku ugotovil, da je v Uncu nenavadno veliko visokih tenorjev.

**Zajčji ples** je omenjalo mnogo informatorjev, kar pa ni bil ples, ampak spretnostni tek po štirih, ki so ga izvajali ob nedeljskih popoldnevih v gostilni. Mazij ga je opisal kot tek po štirih moškega in ženske – zajca in zajklje. Lužar je povedal, da ga je izvajal le en moški, pri čem je vse prekašal neki Matevž Korošec, ki je po vseh štirih tipal z rokami po tleh – tudi pod mizo. Njega se je spominjal tudi Pakiž<sup>17</sup>. Nasprotno je povedal Jakopin, da sta zajčji ples navadno izvajala dva brata. Prvi je bil zajec in je po vseh štirih lovil drugega – zajklo.

**Valencija** je bil prav tako večkrat omenjeni ples. Šega je trdil, da ples ni imel nobene posebne plesne figure. Mazij se je spominjal, da so valencijo plesali in tudi peli, Šuštaršič pa se je spomnil parafraze:

*Valencija, kratka kikla do kolena,  
da se vidi kombine.*

Valencijo so povezovali s plesom na mizi za stavo. Plesni par je stavil s prisotnimi, da bo plesal nepretrgoma eno uro na mizi. To je prisotne zelo zabavalo, ker so lahko gledali deklinam pod krilo. Mazij je pripomnil, da dekleta takrat niso nosila hlačk. Po nekaterih podatkih godec ni igral valencije, ampak kontrabantarsko. Poznali so tudi **škandal muzko**. Harmoniki so se po Šuštaršiču pridružile še kuhlalice, pokrovke, žličke v kozarcu, glavnik (mirliton) in ročaj metle ali palica. Podobno zasedbo je poznal tudi Jakopin. Z enakimi ali podobnimi glasbili so hodili tudi **ofirat**. Gospe Oblak, Debevc in Urbas strogo razlikujejo zvočila za ofiranje od škandal muzke. Tega mnenja je tudi Voljčeva. Pri ofiranju naj bi bil poglaviten ropot, zato so dodajali kravje zvonce, verige in podobno. Jakopin meni, da so tudi pri ofiranju lepo igrali in peli. Gospe Baraga in Antončič poznata za ofiranje izraz **brklat**.

**Šranga** je bila obvezna šega po vsej Bloški planoti. Mazij je povedal, da so šrangale pretežno šeme. Kadar ženin ni plačal mitnine, so v bližini svatovanja zažgali močno smrdeč ogenj. Tega si seveda nihče ni želel, zato so večinoma poravnali

<sup>17</sup> Janez Pakiž (1899). Nemška vas na Blokah.

mitnino. Na ohcetih so plesali valčke in polke, a tudi pouštertanc in ples z metlo ali beksel. Poznali so mnogo različnih družabnih iger. Mazij se spominja podajanja krompirjevega ježa (v krompir zabodene zobotrebce) pod mizo.

Koledovali so ob novem letu in treh kraljih. Novoletni koledniki so bili vedno otroci. Mazij se spominja govornega voščila:

*Voščimo novo leto,  
da bi bili veseli kot ptiček v zraku,  
močni kot medved v gori,  
zdravi kot ribica v vodi.  
Da bi dosegli sivo brado,  
polno mošnjo cekinov  
in da bi jih pol nam dali!*

Trikraljevski koledniki so zapeli:

### Trikraljevska kolednica



*Prišli smo, prišli smo  
sveti trije kralji.  
Našli smo, našli smo  
Jezuščka v štali.  
Nima zibelke, nima posteljce,  
samo revne jaslice.  
( p a r l a n d o )*

*Če nam mislite kaj dat',  
pojdite prec iskat!*

Kontrabandarska je bila tolikokrat omenjena, da smo se zanjo močno zanimali, saj se je čez Bloško planoto v določenem zgodovinskem obdobju resnično mnogo tihotapilo. Ugotovili smo, da v tem primeru ne gre za ples, ampak kvečjemu za pesem z ustreznim besedilom. Žal tudi besedila nismo zasledili. Šele ob koncu raziskave smo prek svojih informatorjev dobili zapis te pesmi Malke Uletove iz Cerknice. Izkazalo se je, da gre za preprosto melodijo v tričetrtinskem taktu.

### Kontrabandarska

